

Зауваження

- Комплектацію може бути змінено без попереднього повідомлення, якщо зміна не впливає на функціонал.
- Зовнішній вигляд і розмір виробу можуть відрізнятися від зображення. Малюнок використовується лише як приклад.

I. До уваги користувачів: встановлення

1. Прокладіть водопровідні труби відповідно до інструкції
2. На місці встановлення повинен бути злив для води.
3. Виріб слід встановлювати лише після завершення оздоблювальних робіт в приміщенні, оскільки фарба та інші хімічні речовини можуть пошкодити поверхню змішувача.
4. Перед встановленням змішувача промийте труби, щоб позбутися бруду, піску або іншого сміття.
5. Перевірте, чи співпадає різьба. У випадку, якщо це не так, прикладання надмірних зусиль може пошкодити змішувач.
6. Відкрийте вентиля та кран змішувача для перевірки герметичності кожного з'єднання. Увімкніть і вимкніть змішувач кілька разів, щоб упевнитися, що немає течі. Після цього продукт готовий до використання.

II. До уваги користувачів: експлуатація

1. Робочий тиск 0,5~10 бар (0,05~1 МПа), температура води 4~90°C.
2. Не вішайте і не кладіть важкі предмети на виріб.
3. Регулярно очищуйте поверхню виробу для збереження глянцевого блиску. Для очищення поверхні рекомендується використовувати спеціалізовані засоби для хромованих поверхонь. Змивайте бруд м'якою губкою, не розтираючи його. Висушіть поверхню м'якою тканиною. Не використовуйте абразивні матеріали, грубий папір або гострі предмети. Не використовуйте засоби для чищення зі вмістом кислот або розчинників та засоби для видалення вапна.
4. Відрегулюйте температуру перед використанням, щоб уникнути опіку.

III. Кроки монтажу

1. Встановіть випускную трубу з внутрішньою різьбою G1/2" перпендикулярно до стіни на висоті 900-1100 мм від полу або душового піддону.
 2. Обмотайте під'єднання ущільнювачем, встановіть лицьову пластину, вкрутіть під'єднання в трубу, зафіксувавши таким чином лицьову пластину на стіні.
 3. Встановіть тримач на під'єднання. Потім затягніть тримач гвинтами М5.
- Зауваження: тримач повинен бути встановлений виводом вниз.
4. Під'єднайте душовий шланг до виводу та ручний душ до шлангу. Ввімкніть подачу води щоб перевірити щільність кожного з'єднання. Якщо немає течі, монтаж закінчено.

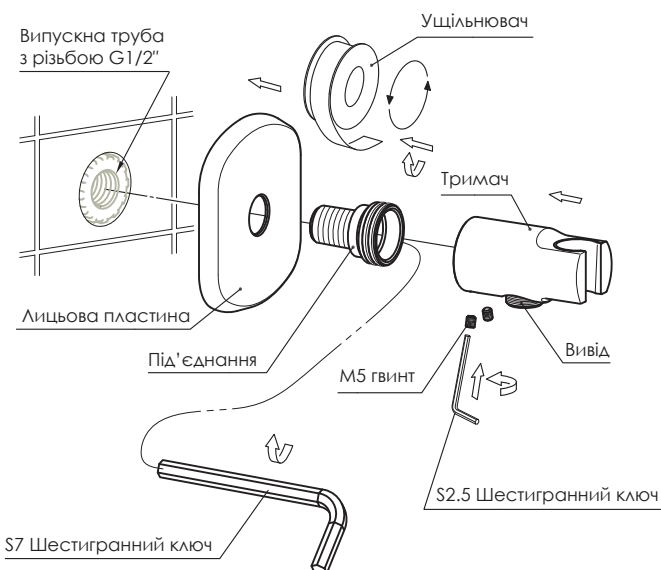
**Зауваження**

- Комплектацію може бути змінено без попереднього повідомлення, якщо зміна не впливає на функціонал.
- Зовнішній вигляд і розмір виробу можуть відрізнятися від зображення. Малюнок використовується лише як приклад.

I. До уваги користувачів: встановлення

1. Прокладіть водопровідні труби відповідно до інструкції
2. На місці встановлення повинен бути злив для води.
3. Виріб слід встановлювати лише після завершення оздоблювальних робіт в приміщенні, оскільки фарба та інші хімічні речовини можуть пошкодити поверхню змішувача.
4. Перед встановленням змішувача промийте труби, щоб позбутися бруду, піску або іншого сміття.
5. Перевірте, чи співпадає різьба. У випадку, якщо це не так, прикладання надмірних зусиль може пошкодити змішувач.
6. Відкрийте вентиля та кран змішувача для перевірки герметичності кожного з'єднання. Увімкніть і вимкніть змішувач кілька разів, щоб упевнитися, що немає течі. Після цього продукт готовий до використання.

II. До уваги користувачів: експлуатація

1. Робочий тиск 0,5~10 бар (0,05~1 МПа), температура води 4~90°C.
2. Не вішайте і не кладіть важкі предмети на виріб.
3. Регулярно очищуйте поверхню виробу для збереження глянцевого блиску. Для очищення поверхні рекомендується використовувати спеціалізовані засоби для хромованих поверхонь. Змивайте бруд м'якою губкою, не розтираючи його. Висушіть поверхню м'якою тканиною. Не використовуйте абразивні матеріали, грубий папір або гострі предмети. Не використовуйте засоби для чищення зі вмістом кислот або розчинників та засоби для видалення вапна.
4. Відрегулюйте температуру перед використанням, щоб уникнути опіку.

III. Кроки монтажу

1. Встановіть випускную трубу з внутрішньою різьбою G1/2" перпендикулярно до стіни на висоті 900-1100 мм від полу або душового піддону.
 2. Обмотайте під'єднання ущільнювачем, встановіть лицьову пластину, вкрутіть під'єднання в трубу, зафіксувавши таким чином лицьову пластину на стіні.
 3. Встановіть тримач на під'єднання. Потім затягніть тримач гвинтами М5.
- Зауваження: тримач повинен бути встановлений виводом вниз.
4. Під'єднайте душовий шланг до виводу та ручний душ до шлангу. Ввімкніть подачу води щоб перевірити щільність кожного з'єднання. Якщо немає течі, монтаж закінчено.

